

# ROSE

GRAND TOUR VI

ROSE Bikes GmbH  
Schersweide 4, 46395 Bocholt, Germany  
Made in China, www.rosebikes.de

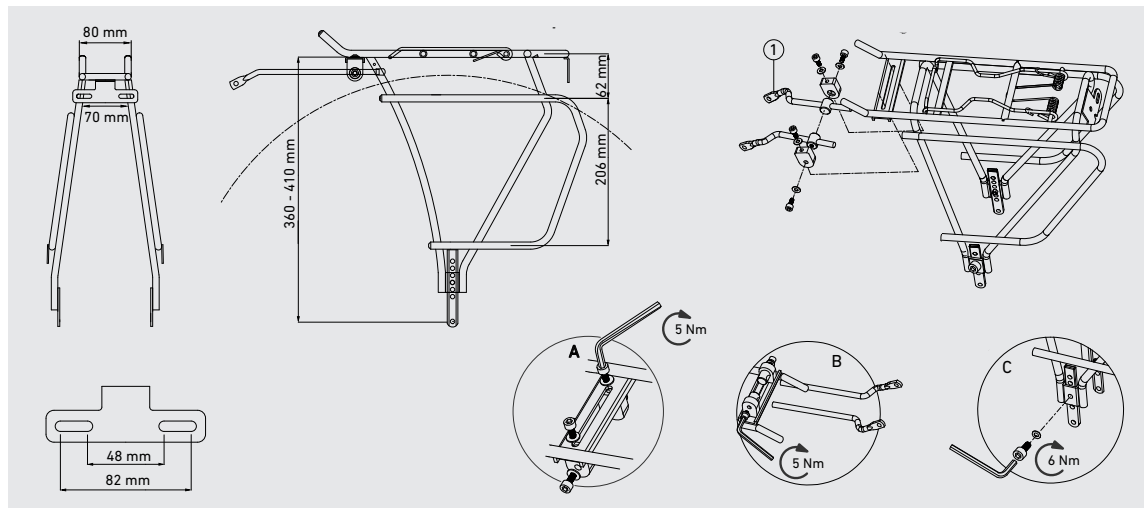

DE // **BEDIENUNGSANLEITUNG GEPÄCKTRÄGER** // BEST.-NR.: 1171837



## GEFAHR

### Unfallgefahr durch Fehlmontage oder falsche Handhabung des Gepäckträgers!

- Die Bedienungsanleitung des Rahmenherstellers muss bezüglich Kompatibilität geprüft werden.
- Der Gepäckträger ist ausschließlich zur Befestigung über dem Hinterrad bestimmt.
- Die maximale Tragfähigkeit des Gepäckträgers beträgt 25 kg.
- Der Gepäckträger darf nicht modifiziert oder verändert werden.
- Das maximale Systemgewicht des Fahrrads darf nicht überschritten werden.
- Es dürfen keine Kindersitze oder Anhänger am Gepäckträger angebracht werden.
- Das Fahrverhalten des Fahrrads, insbesondere das Lenk- und Bremsverhalten kann sich durch den beladenen Gepäckträger verändern.
- Weitere Ausstattung des Gepäckträgers muss nach Angaben des jeweiligen Herstellers angebracht werden.
- Gepäck muss so angebracht sein, dass die Sichtbarkeit des Rücklichts und der Reflektoren nicht beeinträchtigt wird.
- Gepäck muss gleichmäßig auf beiden Seiten des Gepäckträgers verteilt werden.
- Bei Unklarheiten oder Fragen muss ein ausgebildeter Zweiradmechaniker hinzugezogen werden.

### Allgemeines / Sicherheit

Diese Bedienungsanleitung muss vor der ersten Verwendung deines Gepäckträgers gelesen und verstanden worden sein. Bewahre diese Bedienungsanleitung für späteres Nachschlagen auf. Verkaufst oder verschenkst du deinen Gepäckträger, muss diese Bedienungsanleitung beigelegt werden.

### Kompatibilität

Wenn der Fahrradrahmen über Befestigungsösen zur Aufnahme eines Gepäckträgers verfügt, muss der Gepäckträger an diesen Ösen montiert werden. Wird der Gepäckträger mit Hilfe von Befestigungsschellen am Fahrradrahmen montiert, muss vor der Montage die Bedienungsanleitung des Fahrradherstellers auf Einschränkungen bezüglich der Montage eines Gepäckträgers geprüft werden.

### Höhenverstellung

Der Gepäckträger kann durch Verschieben der unteren Aufnahme auf 26° bis 29° Fahrräder angepasst werden.

1. Drehe die Befestigungsschraube der Höhenverstellung heraus (siehe Abbildung C).
2. Passe die Höhenverstellung an.  
→ Die Höhenverstellung kann in mehreren Positionen eingestellt werden.
3. Ziehe die Befestigungsschraube der Höhenverstellung mit einem Drehmoment von 6 Nm an (siehe Abbildung C).

### Montage vorbereiten

1. Bringe die Befestigungsstreben am Vorderteil des Gepäckträgers an (siehe Abbildung A und B).
2. Ziehe die Schrauben zur Befestigung der Streben am Gepäckträger mit einem Drehmoment von 5 Nm an.

### Montage des Gepäckträgers an den Ausfallenden

1. Bringe den Gepäckträger über dem Hinterrad des Fahrrads an.
2. Stecke die Befestigungsschrauben mit Unterlegscheibe durch die unteren Befestigungsösen des Gepäckträgers und drehe die Befestigungsschrauben in die Gewinde der Befestigungspunkte am Fahrradrahmen hinein.
3. Ziehe die Befestigungsschrauben mit einem Drehmoment von 6 Nm an.

Die Befestigungselemente zur Befestigung des Gepäckträgers am Fahrrad sind nicht im Lieferumfang enthalten.

### Montage des Gepäckträgers an den Sitzstreben des Fahrradrahmens

1. Bringe die Befestigungsstreben (1) des Gepäckträgers an den Befestigungsgewinden der Sitzstreben an.  
Zur Anpassung der Länge der Befestigungsstreben können die Befestigungsschrauben an der Montageplatte des Gepäckträgers gelöst und die Befestigungsstreben verschoben werden. Befestigungsschraube der Strebe am Gepäckträger anschließend mit einem Drehmoment von 6 Nm anziehen.
2. Stecke beide Befestigungsschrauben mit Unterlegscheiben durch die Bohrungen der Befestigungsstreben (1) und drehe die Schrauben in die Gewinde der Sitzstreben. Ziehe beide Befestigungsschrauben mit einem Drehmoment von 6 Nm an.

Die Befestigungselemente zur Befestigung des Gepäckträgers am Fahrrad sind nicht im Lieferumfang enthalten.

### Prüfungen vor jeder Fahrt

- Prüfe den festen Sitz des Gepäckträgers.
- Stelle bei der Verwendung von Packtaschen sicher, dass diese nicht das Hinterrad oder das Schutzblech berühren. Simuliere Kurvenfahrten im Stand durch Neigen des Fahrrads.
- Es dürfen keine losen Teile wie Spanngurte etc. vom Gepäckträger herabhängen.
- Vorhandenes Gepäck muss sicher auf dem Gepäckträger befestigt sein.

### Wartung / Pflege

Regelmäßige Wartung und Pflege sorgen für eine lange und zuverlässige Haltbarkeit sowie eine uneingeschränkte Funktion. ROSE Bikes empfiehlt folgende Tätigkeiten:

- Prüfe das Anzugsdrehmomente aller Befestigungsschrauben regelmäßig.
- Prüfe die Befestigungselemente (Spanngurte etc.) regelmäßig auf Funktion und Verschleiß und tauschen die Befestigungselemente bei Bedarf.
- Reinige und prüfe den Gepäckträger regelmäßig.
- Bei Rissen, Verformungen oder Veränderungen der Oberfläche darf der Gepäckträger nicht mehr verwendet werden.

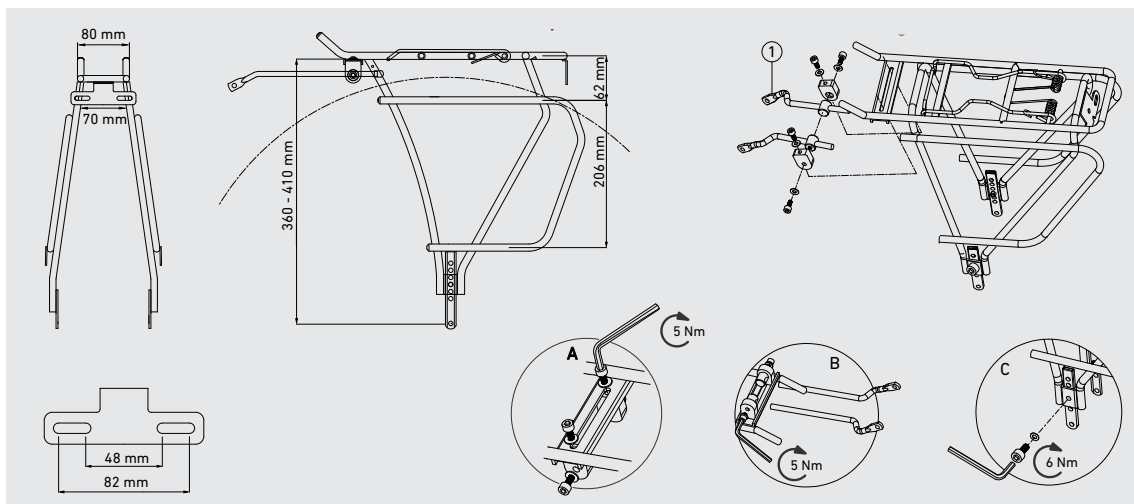

EN // OWNER'S MANUAL PANNIER RACK // PROD. CODE: 1171837

## DANGER

### Risk of accident due to improper installation or handling of the rack!

- See the frame manufacturer's manual for information on compatibility.
- The pannier rack is exclusively designed for attachment above the rear wheel.
- The maximum load of the rack is 25 kg.
- The pannier rack must not be modified or changed.
- Do not exceed the bike's maximum system weight.
- It is not allowed to mount child seats or bike trailers on the rack.
- A loaded rack may change the steering and braking characteristics of your bike.
- Follow the manufacturer's instructions to fit additional accessories to the rack.
- Make sure the rear light and reflector is still visible when luggage is attached to the pannier rack.
- Distribute weight evenly on both sides of the rack.
- In case of any questions or if in doubt, consult a qualified bicycle mechanic.

### Before every ride

- Check that the pannier rack fits tightly.
- When using pannier bags, make sure that they do not get in touch with the rear wheel or mudguard. Simulate cornering manoeuvres while standing by tilting the bike.
- Make sure there are no loose parts like tension straps etc. hanging down from the rack.
- Make sure to securely attach all panniers to the rack.

### Maintenance / Care

Regular care and maintenance ensure high durability and reliability, as well as unlimited functionality. ROSE Bikes recommends carrying out the following tasks:

- Regularly check the tightening torque of all bolts.
- Regularly check all fastening elements (tension straps etc.) for proper functioning and wear and replace them, if need be.
- Regularly clean and check the pannier rack.
- If there are any cracks, deformations or changes to the surface, the rack must no longer be used.

### General information / Safety

Please read this manual carefully before taking the first ride with your new pannier rack and make sure you understand everything. Keep this manual for future reference. If you sell or give away your pannier rack, please also include the owner's manual.

#### Compatibility

If your bike frame has mounting eyelets to attach a rear rack, bolt the rack to those eyelets. If the pannier rack attaches to the bike frame with clamps, please read the manual of the bike manufacturer in advance to check whether there are any restrictions regarding the installation of a rear bike rack.

#### Height adjustment

By sliding the lower mounts up and down, you can adjust the rear rack to fit 26" to 29" bikes.

1. Undo the height adjustment bolt (see figure C).
2. Adjust the height.  
→ You can adjust the height to various positions.
3. Tighten the height adjustment bolt to a torque of 6 Nm (see figure C).

#### Preparing the rack for installation

1. Attach the struts to the front part of the rack (see figure A and B).
2. Tighten the bolts to a torque of 5 Nm.

#### Installing the rack at the dropouts

1. Position the rear rack above the rear wheel of your bike.
2. Pass the mounting bolts with washers through the lower eyelets of the rack and screw the bolts into the threaded eyelets on the bicycle frame.
3. Tighten the bolts to a torque of 6 Nm.

The fixing elements for attaching the rear rack to the bike are not included.

#### Installing the rack at the seat stays

1. Attach the mounting struts (1) of the rack to the holes on the seat stays.  
To adjust the length of the arms, only loosely tighten the bolts on the mounting plate of the rack and slide the struts in position. Afterwards, tighten the strut bolts on the rack to a torque of 6 Nm.
2. Pass both mounting bolts with washers through the strut holes (1) and screw the bolts into the mounts on the seat stays. Tighten both bolts to a torque of 6 Nm.

The fixing elements for attaching the rear rack to the bike are not included.

# ROSE

GRAND TOUR VI

ROSE Bikes GmbH  
Schersweide 4, 46395 Bocholt, Allemagne  
Fabriqué en Chine, www.rosebikes.fr

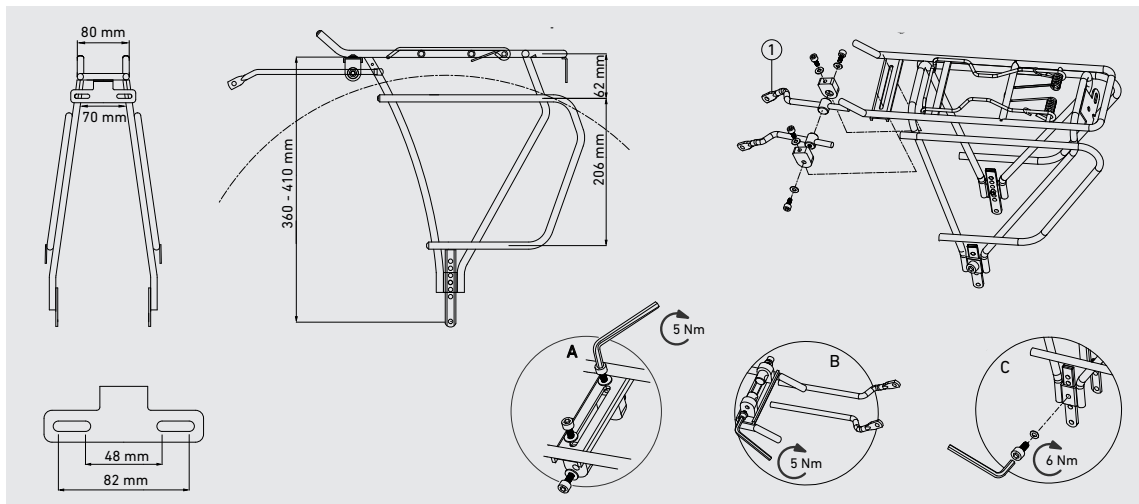

FR // Manuel d'instructions PORTE-BAGAGES // ART. 1171837



**DANGER**

### Risque d'accident dû au mauvais montage ou à la mauvaise utilisation du porte-bagages!

- Consultez le manuel d'instructions du constructeur du cadre pour avoir de plus amples informations sur la compatibilité.
- Le porte-bagages n'est destiné qu'au montage sur le triangle arrière du vélo.
- La charge utile maximale du porte-bagages s'élève à 25 kg.
- Il ne faut pas modifier ou altérer le porte-bagages.
- Il ne faut pas dépasser le poids maximum du système du vélo.
- Il ne faut pas monter de remorque ou de siège enfant sur le porte-bagages.
- La charge du porte-bagages peut influencer le comportement, notamment la direction et le freinage du vélo.
- L'équipement complémentaire du porte-bagages doit être attaché conformément aux indications du fabricant concerné.
- Il faut installer les bagages de manière à ne pas restreindre la visibilité de l'éclairage arrière et des réflecteurs.
- Il faut répartir homogènement les bagages sur le porte-bagages.
- Si vous avez des doutes ou questions, veuillez recourir à un mécanicien deux-roues diplômé.

### Informations générales / Sécurité

Il est nécessaire que l'utilisateur ait lu et compris ce manuel d'instructions avant d'utiliser le porte-bagages pour la première fois. Gardez ce manuel d'instructions dans le but de le consulter plus tard au besoin. Si vous vendez ou donnez votre porte-bagages, n'oubliez pas de joindre le présent manuel d'instructions.

### Compatibilité

Si le cadre de vélo est pourvu d'œillets de fixation destinés au montage d'un porte-bagages, il faut monter le porte-bagages sur ces œillets précisément. Au cas où vous montiez le porte-bagages sur le vélo à l'aide de colliers de fixation, il est indispensable de consulter au préalable le manuel d'instructions du constructeur du vélo pour savoir s'il y a éventuellement des restrictions au sujet du montage d'un porte-bagages.

### Réglage en hauteur

Le porte-bagages peut être adapté aux vélos de 26" à 29". Pour ce faire, il suffit de glisser la fixation inférieure vers le haut ou vers le bas.

1. Desserrez la vis de fixation de la boucle de fixation (v. fig. C).
2. Positionnez la boucle de fixation à la hauteur cohérente.  
→ La hauteur se règle en plusieurs positions.
3. Serrez la vis de fixation au couple de 6 Nm (v. fig. C).

### Préparations pour le montage

1. Installez les rails de fixation sur l'avant du porte-bagages (voir fig. A et B).
2. Serrez les vis des rails du porte-bagages en respectant un couple de 5 Nm.

### Montage du porte-bagages aux pattes de cadre

1. Installez le porte-bagages sur le triangle arrière du vélo.
2. Passez les vis de fixation dans les rondelles et ensuite dans les œillets de fixation en bas du porte-bagages. Vissez les vis de fixation dans les fixations filetées du cadre de vélo.
3. Serrez les vis de fixation en respectant un couple de 6 Nm.

Les éléments de fixation destinés à tenir le porte-bagages sur le vélo ne sont pas livrés avec le porte-bagages.

### Montage du porte-bagages aux haubans du vélo

1. Montez les rails de fixation (n°1) du porte-bagages sur les fixations filetées des haubans.  
Avant d'adapter la longueur des rails de fixation, il faut desserrer les vis de fixation au niveau des plaques de montage du porte-bagages et ne déplacer les rails de fixation qu'ensuite. Puis, resserrez la vis de fixation du rail avec un couple de 6 Nm.
2. Passez les deux vis de fixation dans les rondelles et ensuite dans l'alésage des rails de fixation (n°1), puis vissez les vis de fixation dans les fixations filetées des haubans en respectant un couple de 6 Nm.

Les éléments de fixation destinés à tenir le porte-bagages sur le vélo ne sont pas livrés avec le porte-bagages.

### Vérification avant chaque conduite

- Vérifiez l'installation sûre du porte-bagages.
- Si vous mettez des sacs dessus, rassurez-vous qu'elles ne touchent ni la roue ni le garde-boue. Inclinez le vélo de manière à imiter la conduite dans des virages.
- Veillez à ce qu'aucune pièce mobile comme des sangles tendues pende du porte-bagages.
- Les bagages sont à fixer et à sécuriser sur le porte-bagages.

### Entretien et soin

L'entretien et la maintenance réguliers assurent une bonne longévité, une résistance fiable et une fonctionnalité impeccable du porte-bagages. ROSE Bikes conseille de faire les travaux ci-après:

- Vérifiez régulièrement le couple de toutes les vis de fixation.
- Vérifiez régulièrement le fonctionnement ainsi que l'usure des éléments de fixation (sangles tendues, etc.) et remplacez les éléments de fixation au besoin.
- Nettoyez et vérifiez régulièrement le porte-bagages.
- Au cas où vous aperceviez d'une fissure, d'une déformation ou d'un changement visible de la surface, il ne faut plus utiliser le porte-bagages.

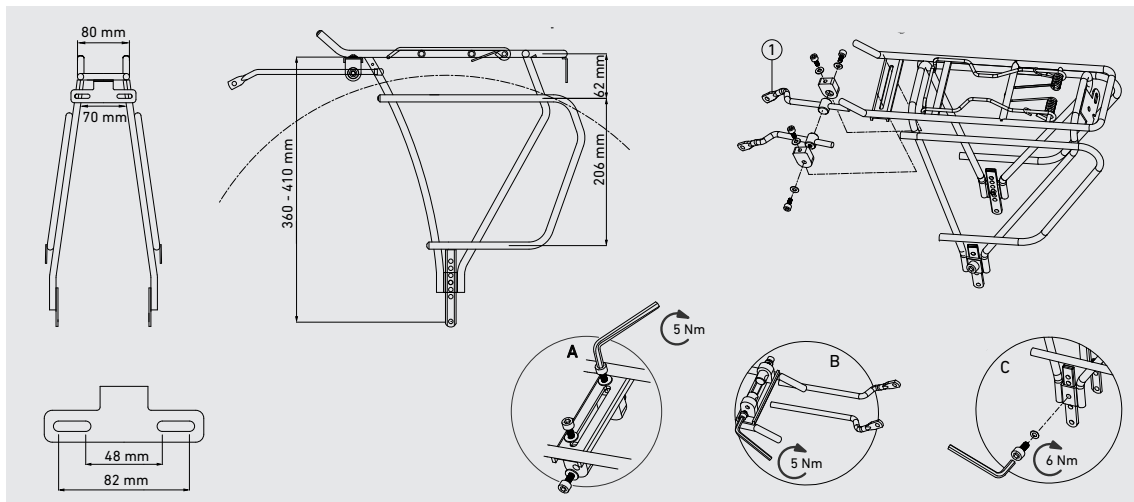

NL // HANDLEIDING BAGAGEDRAGER // ART.NR.: 1171837



## GEVAAR

### Gevaar op een ongeluk door verkeerde montage of verkeerd gebruik van de bagagedrager!

- Controleer de handleiding van de fabrikant van het frame op informatie m.b.t. compatibiliteit.
- De bagagedrager is alleen geschikt voor bevestiging boven het achterwiel.
- De maximale draaglast van de bagagedrager is 25 kg.
- Het is niet toegestaan de bagagedrager aan te passen of te modificeren.
- Het maximale systeemgewicht van de fiets mag niet overschreden worden.
- Er mogen geen fietsstoeltjes of fietskarren aan de bagagedrager bevestigd worden.
- Het rijgedrag van de fiets, vooral tijdens het sturen of remmen, kan door een beladen bagagedrager beïnvloed worden.
- Raadpleeg bij het plaatsen van toebehoren op de bagagedrager de handleiding van de fabrikant van het desbetreffende onderdeel.
- Let er bij het plaatsen van bagage op dat de zichtbaarheid van achterlicht en reflectoren niet beïnvloed wordt.
- Bagage moet gelijkmatig over beide kanten van de bagagedrager verdeeld worden.
- Raadpleeg bij vragen of onduidelijkheden een opgeleide rijwielhersteller.

### Montage van de bagagedrager aan de staande achtervork

1. De rails (1) van de bagagedrager moeten aan de daarvoor bestemde boorgaten van de staande achtervork gemonteerd worden.  
Draai de bevestigingsschroeven aan de montageplaat van de bagagedrager los om de lengte van de rails aan te passen. Draai de bevestigingsschroeven vervolgens vast met 6 Nm.
2. Steek beide bevestigingsschroeven met onderlegging door de bevestigingsgaten van de rail (1) en draai ze met 6 Nm vast in de boorgaten van de staande achtervork.  
Bevestigingsmateriaal wordt niet meegeleverd.

### Controle voor elke rit

- Controleer of de bagagedrager goed vast zit.
- Controleer bij het gebruik van fietstassen of deze niet in aanraking komen met achterwiel en spatbord. Kantel de fiets om bochten te simuleren.
- Er mogen geen losse onderdelen zoals snelspanners etc. aan de bagagedrager hangen.
- Bagage moet veilig op de bagagedrager bevestigd zijn.

### Onderhoud

Regelmatig onderhoud zorgt voor een lange en betrouwbare gebruiksduur en een onbeperkte werking. ROSE Bikes adviseert de volgende handelingen:

- Controleer regelmatig het aanhaalmoment van alle bevestigingsschroeven.
- Controleer regelmatig de werking en mate van slijtage van alle bevestigingselementen (snelspanners etc.) en vervang ze waar nodig.
- Reinig de bagagedrager regelmatig en controleer of deze in een goede toestand verkeert.
- Bij scheuren, vervormingen en veranderingen van het oppervlak mag de bagagedrager niet langer gebruikt worden.

### Algemeen / veiligheid

Deze handleiding moet voor het eerste gebruik van de bagagedrager gelezen en begrepen worden. Bewaar deze handleiding goed om later nog e.e.a. na te kunnen lezen. Indien je de bagagedrager verkoopt of weggeeft, dient deze handleiding te worden meegeleverd.

### Compatibiliteit

Als het fietsframe over boorgaten voor de montage van een bagagedrager beschikt, moet de bagagedrager aan deze gaten gemonteerd worden. Als de bagagedrager met behulp van bevestigingsklemmen aan het frame wordt gemonteerd, controleer dan de handleiding van de fabrikant van de fiets op aandachtspunten m.b.t. de montage.

### Hoogteverstelling

De bagagedrager is door de verschuifbare onderste bevestigingsbeugel geschikt voor wielen van 26" tot 29".

1. Draai de schroef van de onderste bevestigingsbeugel los (zie afb. C).
2. Pas de hoogte aan.  
→ Er zijn verschillende standen mogelijk.
3. Draai de schroef weer vast met 6 Nm (zie afb. C).

### Montage voorbereiden

1. Plaats de bevestigingsrails aan de voorkant van de bagagedrager (zie afb. A en B).
2. Draai de bevestigingsschroeven vast met 5 Nm.

### Montage van de bagagedrager aan de uitvaleinden

1. Plaats de bagagedrager boven het achterwiel.
2. Steek de bevestigingsschroeven met onderlegging door de onderste bevestigingsgaten van de bagagedrager en draai ze in het frame.
3. Draai de bevestigingsschroeven vast met 6 Nm.

Bevestigingsmateriaal wordt niet meegeleverd.